

UVT1344-23

## Ventilador de techo

Ceiling fan · Ventilador de teto

---

### Ficha técnica

Technical data sheet

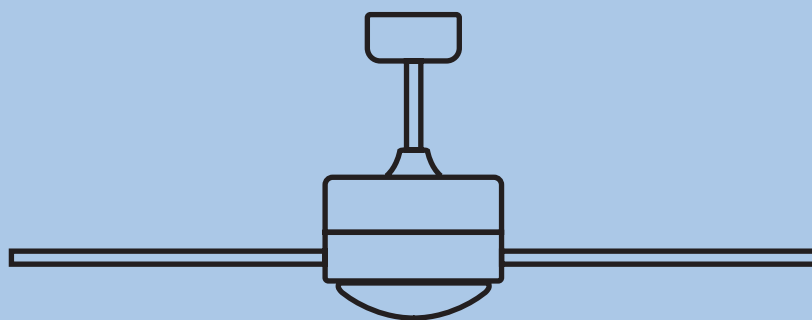

# universalblue

## Tramontana

### 6051W

## UVT1344-23

REF. 2002  
EAN 8436589072800

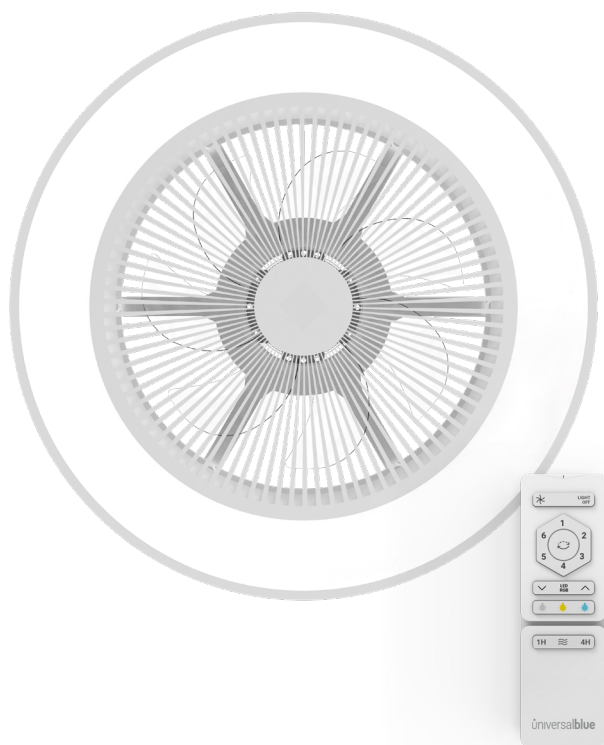

### CARACTERÍSTICAS

50 cm de diámetro

Luz LED con RGB

Accesorios para facilitar el montaje

Con mando a distancia

Temporizador de 1h y 4h

Wi-Fi

### DATOS TÉCNICOS

Dimensiones del producto (WxDxH) (cm)	Ø49 x 21
Dimensiones de la caja (WxDxH) (cm)	57 x 57 x 25,5
Peso neto (kg)	3,9
Peso bruto (kg)	5,1
Dimensiones master box (WxDxH) (cm)	-
Peso bruto master box (kg)	-
Unidades por caja máster	-
Intensidad de corriente eléctrica (A)	-
Potencia de entrada (V)	220-240
Frecuencia (Hz)	50/60
Potencia (W)	25
Enchufe	-
Longitud del cable (cm)	-
Certificados	CE/ROHS/EMC/LVD/ERP

### DATOS TÉCNICOS ESPECÍFICOS

Velocidades	6
Protección eléctrica	IP20
Tipo de luz	LED
Potencia de la luz (W)	LED 30W+RGB 5W
Clase energética	E
Eficiencia lumínica (lm/W)	100
Color de la luz LED	3000K; 4000K; 5700K
RGB LED	Si
Material del plafón	PMMA
Material del cuerpo	ABS
Nivel de ruido min. (db)	25
Nivel de ruido máx. (db)	45
Motor	DC
Flujo de aire: (m <sup>3</sup> /min)	52
Área de trabajo (m <sup>2</sup> )	<20
Velocidad del ventilador (rpm)	96, 115, 131, 142, 150, 166
Función invierno	Si
Mando a distancia	Si
Temporizador	Si
Nº de aspas	7
Material de las aspas	ABS
Aspas reversibles	-
Color	Blanco
Wifi	Si
App control	Tuya, control por voz

# Tramontana 6051W

UVT1344-23

Dibujos técnicos

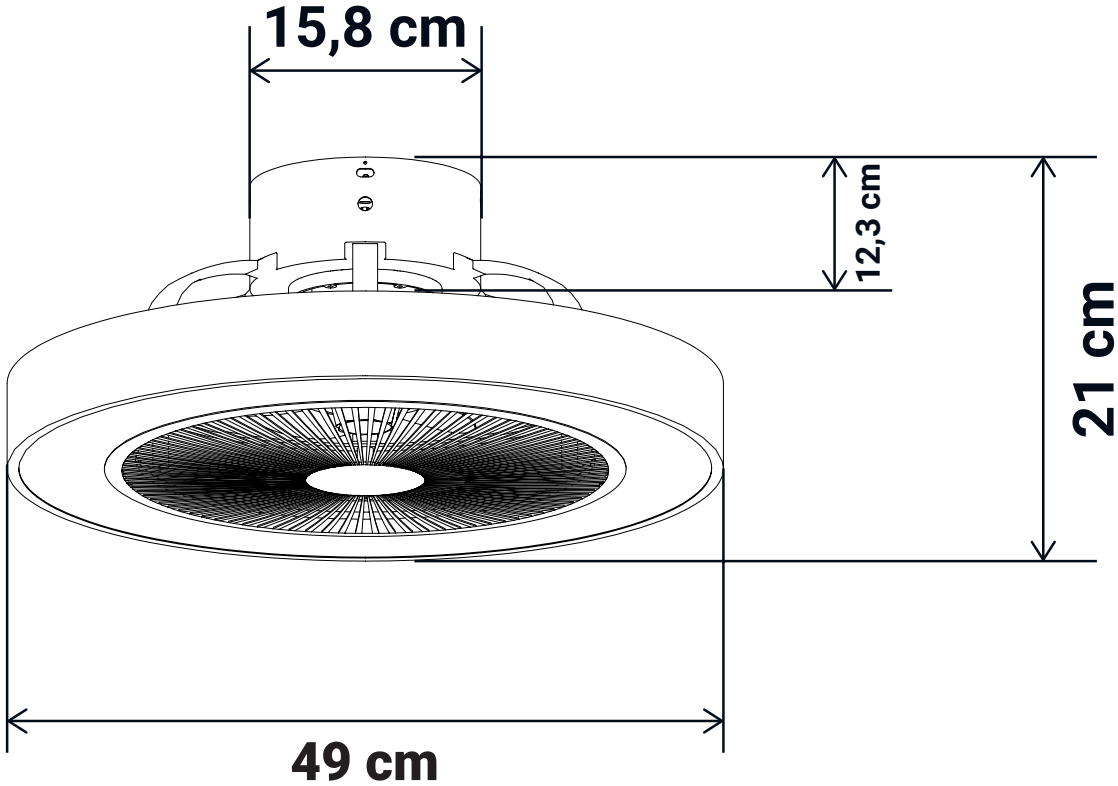

# universalblue

## Tramontana

### 6051W

## UVT1344-23

REF. 2002  
EAN 8436589072800

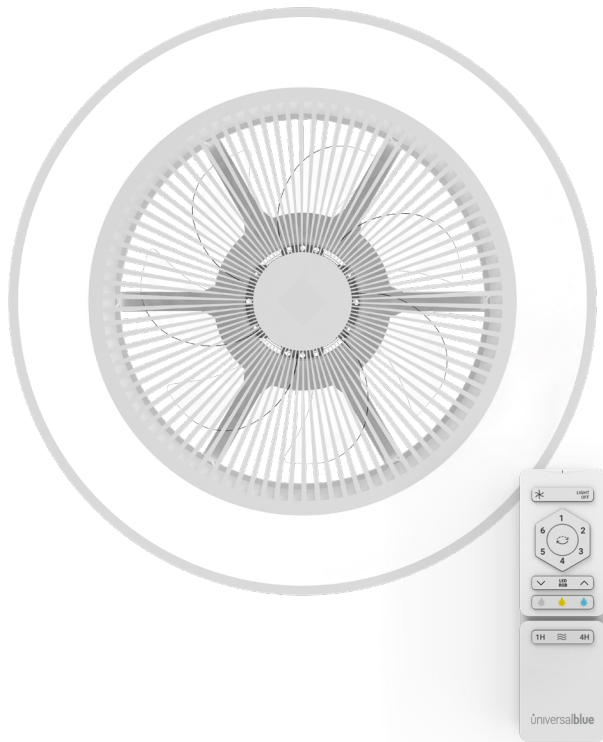

### FEATURES

50 cm diameter

Light LED with RGB

Accessories for easy assemble

Remote control

Timer of 1h and 4h

Wi-Fi

### TECHNICAL DATA

EN

Product dimensions (WxDxH) (cm)	Ø49 x 21
Packaging dimensions (WxDxH) (cm)	57 x 57 x 25,5
Net weight (kg)	3,9
Gross weight (kg)	5,1
Master box dimensions (WxDxH) (cm)	-
Master box Gross weight (kg)	-
Units per master carton	-
Electrical current intensity (A)	-
Tension (V)	220-240
Frecuency (Hz)	50/60
Power (W)	25
Plug	-
Length of the power supply cable (cm)	-
Certificates	CE/ROHS/EMC/LVD/ERP

### SPECIFIC TECHNICAL DATA

Speeds	6
IP protection	IP20
Type light	LED
Lamp power (W)	LED 30W+RGB 5W
Energy class	E
Light efficiency (lm/W)	100
N° of LED colours	3000K; 4000K; 5700K
RGB LED	Yes
Lamp cover material	PMMA
Main body material	ABS
Min. Noise level (db)	25
Max. Noise level (db)	45
Motor	DC
Air Flow (m <sup>3</sup> /min)	52
Working área (m <sup>2</sup> )	<20
Fan speed (rpm)	96, 115, 131, 142, 150, 166
Winter function	Yes
Remote control	Yes
Timer	Yes
N° of blades	7
Blades material	ABS
Reversible blades	-
Wifi	Yes
App control	Tuya, voice control
Color	White

# universalblue

## Tramontana

### 6051W

UVT1344-23

Technical drawings

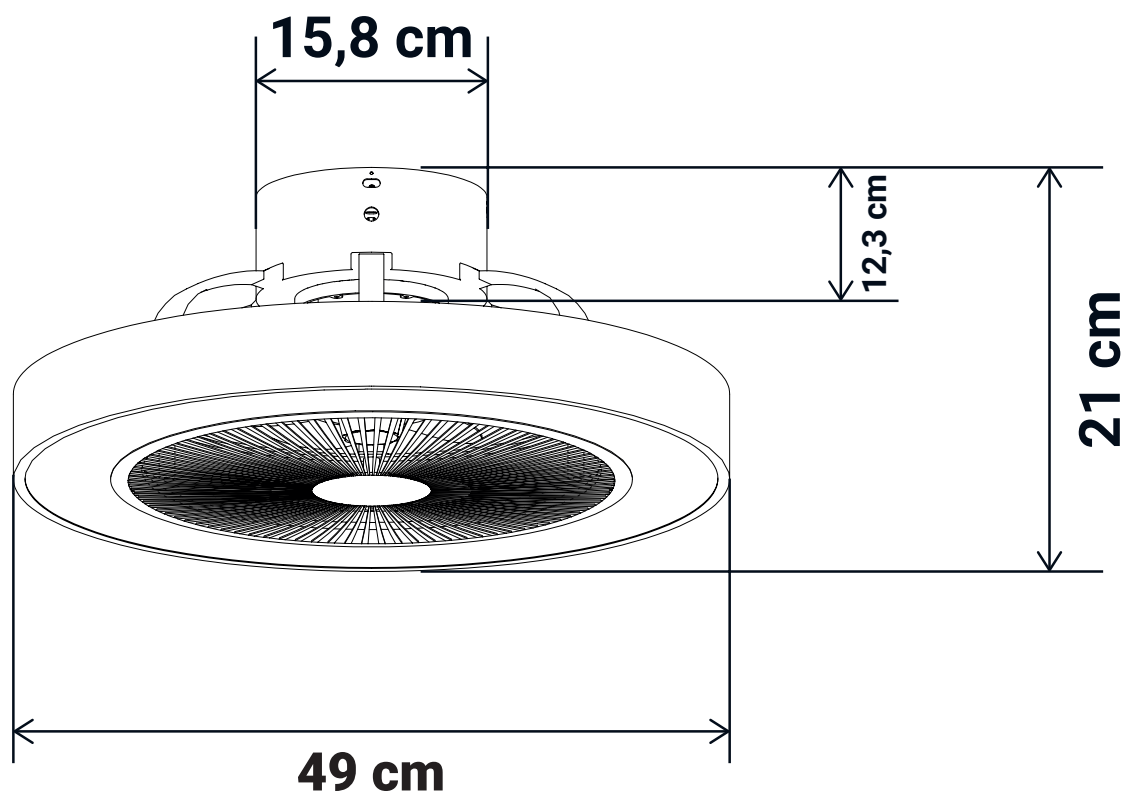

# universalblue

## Tramontana

### 6051W

UVT1344-23

REF. 2002  
EAN 8436589072800

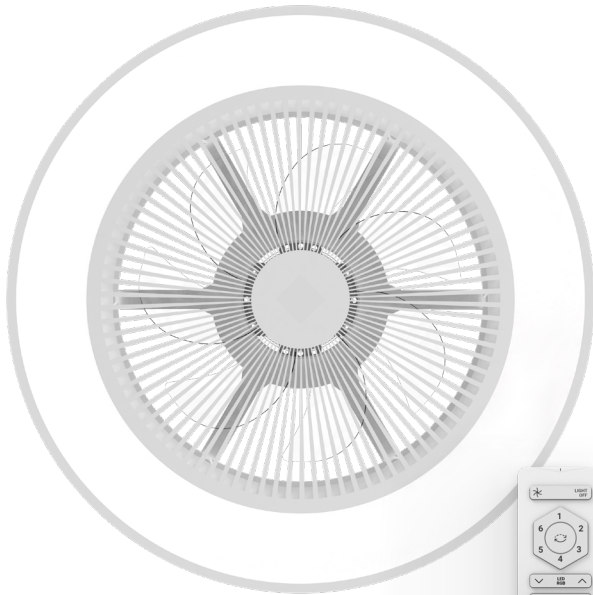

#### CARACTERÍSTICAS

50 cm de diâmetro

Luz LED RGB

Accessórios para fácil montagem

Com controle remoto

Temporizador de 1h, 4h

Wi-Fi

#### DADOS TÉCNICOS

PT

Dimensões do produto (WxDxH) (cm)	Ø49 x 21
Dimensões da caixa (WxDxH) (cm)	57 x 57 x 25,5
Peso líquido (kg)	3,9
Peso bruto (kg)	5,1
Dimensões do caixa master (WxDxH) (cm)	-
Peso bruto da caixa master (kg)	-
Unidades por caixa master	-
Intensidade da corrente eléctrica (A)	-
Potência de entrada (V)	220-240
Frequência (Hz)	50/60
Potência (W)	25
Plugue	-
Comprimento do cabo (cm)	-
Certificados	CE/ROHS/EMC/LVD/ERP

#### DADOS TÉCNICOS ESPECÍFICOS

Velocidades	6
Proteção eléctrica	IP20
Tipo de luz	LED
Potência da luz (W)	LED 30W+RGB 5W
Classe energética	E
Eficiência de iluminação (lm/W)	100
Cor da luz LED	3000K; 4000K; 5700K
RGB LED	Sim
Material do lustre	PMMA
Material do corpo	ABS
Nível de ruído min. (db)	25
Nível de ruído máx. (db)	45
Motor	DC
Fluxo do ar (m <sup>3</sup> /min)	52
Área de trabalho (m <sup>2</sup> )	<20
Velocidade do ventilador (rpm)	96, 115, 131, 142, 150, 166
Função inverno	Sim
Controle Remoto	Sim
Temporizador	Sim
Nº de hélices	7
Material dos hélices	ABS
Hélices reversíveis	-
Cor	Branco
Wifi	Sim
Controlo de aplicação	Tuya, controlo de voz

# universalblue

## Tramontana

### 6051W

UVT1344-23

Desenhos técnicos

